

Becherwerk Bucket elevator Elevateur a godets

Type WB 300 C
A 407

NERAK
FÖRDERTECHNIK

Maßblatt-Nr. 1-20-1014d

Förderleistung
Füllungsgrad 80%
0° - freifließendes Produkt
15° - pulverförmiges Produkt
30° - körniges Produkt

Conveying Capacities
Filling level 80%
0° - free flowing product
15° - powdered product
30° - granular product

Capacites de transport
Taux de remplissage 80%
0° - produit s'écoulant librement
15° - produit pulvérulent
30° - produit granuleux

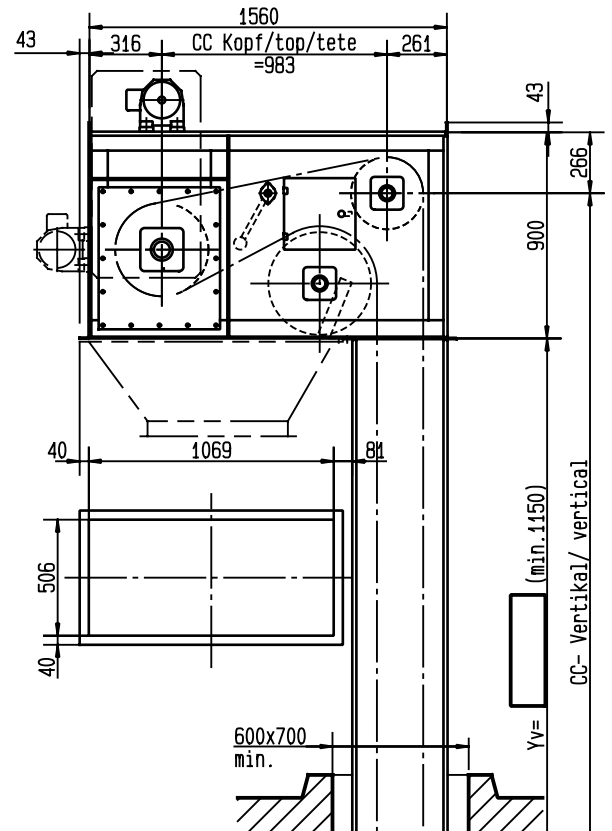
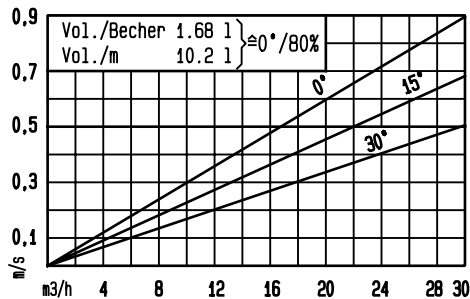

CC Fuß/ bottom/ pied min 1220 } Gewicht ca. -mehrere Aufgabestellen möglich
CC Vert. min 1519 } poids 1000 kg -Aufgabelängen variabel

Gewicht Vertikal 90 kg/m
weight Horizontal 130 kg/m
poids

-additional feed openings are available
-length of feed slot variable

-plusieurs entrees produit possible
-longueur bride d'entree sur demande

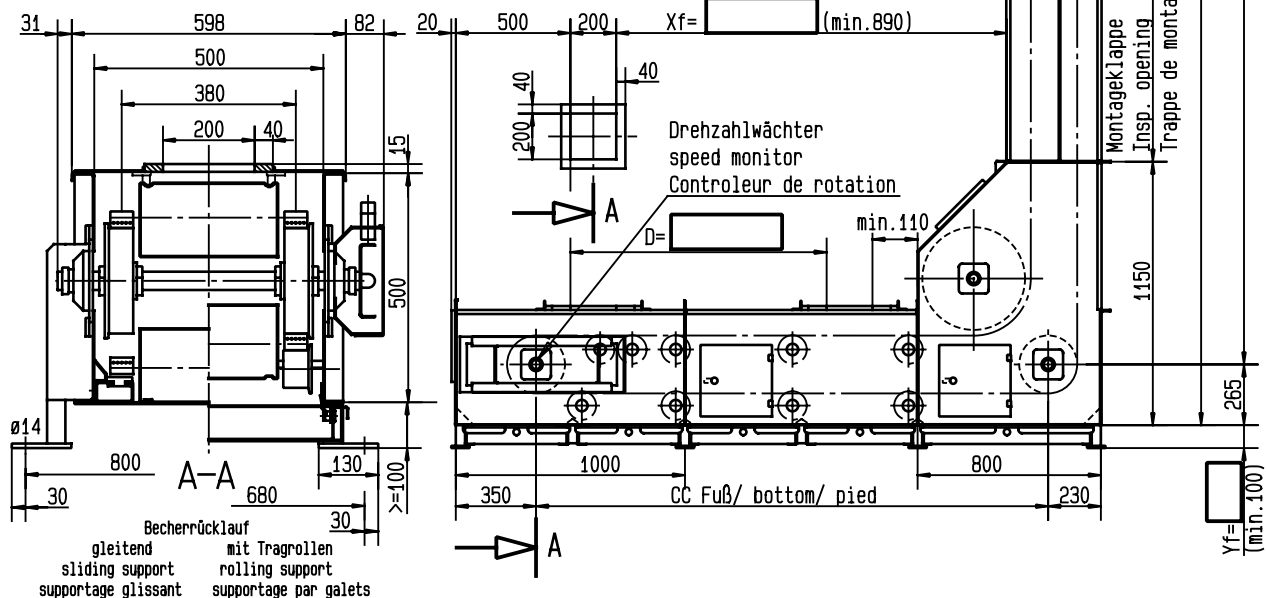

Sous réserve de modification des cotes
Dimensions spéciales sur demande

The right to alterations in dimensions is reserved
Special dimensions on request

Maßänderungen vorbehalten
Sonderabmessungen auf Anfrage